



**IMPORTANTE: Sempre verifique no site do TJRJ se a versão impressa do documento está atualizada.**

## 1 CAMPO DE APLICAÇÃO E VIGÊNCIA



Esta Rotina Administrativa (RAD) aplica-se ao Serviço de Promoção e Erradicação do Sub-registro e de Busca de Certidões da Diretoria Geral de Apoio à Corregedoria Geral da Justiça (DGAPO/SEPEC), bem como provê orientações a servidores das demais unidades organizacionais (UOs), que tenham interface com este processo de trabalho, passando a vigorar a partir de 10/06/2026.

## 2 REFERÊNCIAS



- Código de Normas da Corregedoria Geral da Justiça do Estado do Rio de Janeiro;
- Provimento CGJ nº 11/2023, de 02/03/2023- Institui, no âmbito da Corregedoria Geral da Justiça, a Comissão Judiciária para a Erradicação do Sub-registro de Nascimento e de Óbito, para a Promoção ao Reconhecimento Voluntário de Paternidade e à Adoção Unilateral (COSUR).
- Provimento CGJ nº 49/2023, de 26/09/2023 - Disciplina o fornecimento gratuito de certidões de distribuição de processos judiciais através do sítio da Corregedoria Geral da Justiça e dá outras providências.
- Provimento CGJ nº 64/2023, de 11/12/2023 – Dispõe do procedimento judicial a ser preferencialmente adotado, quanto aos pedidos de registro civil tardio de nascimento.

## 3 GESTÃO DA INFORMAÇÃO DOCUMENTADA

Os dados lançados no Sistema Corporativo são realizados por pessoas autorizadas e recuperados na UO. O armazenamento, a proteção e o descarte desses dados cabem à Secretaria Geral da Tecnologia da Informação (SGTEC), conforme RAD-SGTEC-021 – Elaborar e Manter Rotinas de Armazenamento de Cópias de Segurança de Dados.



**Base Normativa:** Ato Executivo nº 2.950/2003.



**Proposto por:** Serviço de Promoção e Erradicação do Sub-registro e de Busca de Certidões da Diretoria Geral de Apoio à Corregedoria Geral da Justiça (DGAPO/SEPEC),



**Aprovado por:** Diretor-Geral da Diretoria Geral de Apoio à Corregedoria Geral da Justiça (**DGAPO**)

**4 FLUXO DO PROCESSO DE TRABALHO**



**4.1 Fluxo Do Procedimento de Trabalho - Atender Solicitação de Busca de Certidão de Registro Civil das Pessoas Naturais (Nascimento/Casamento/Óbito)**

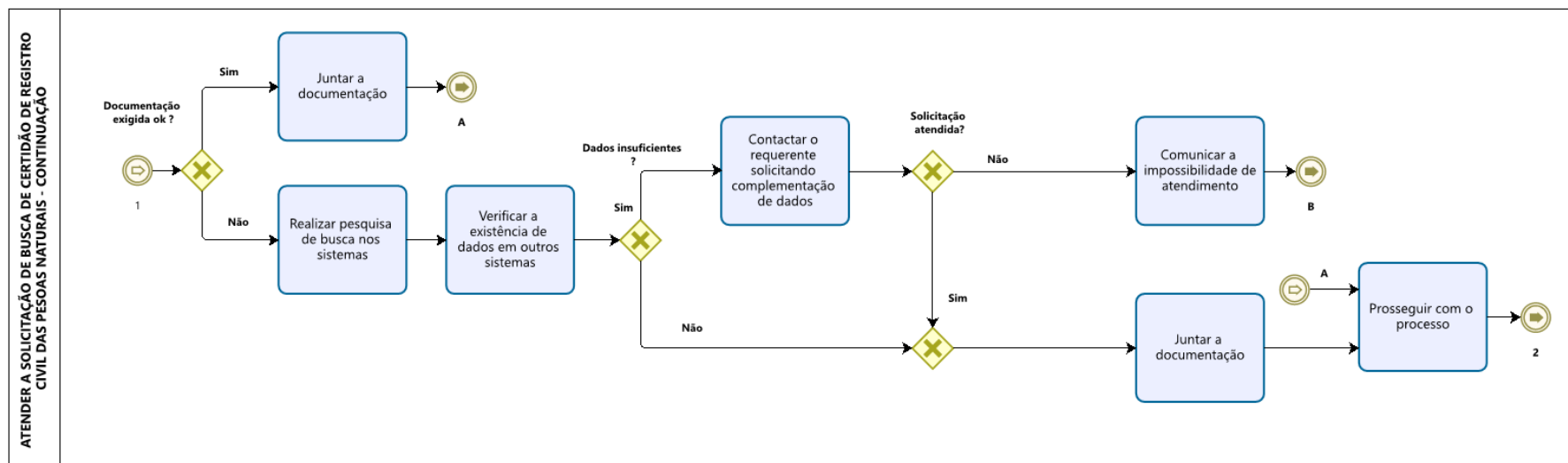
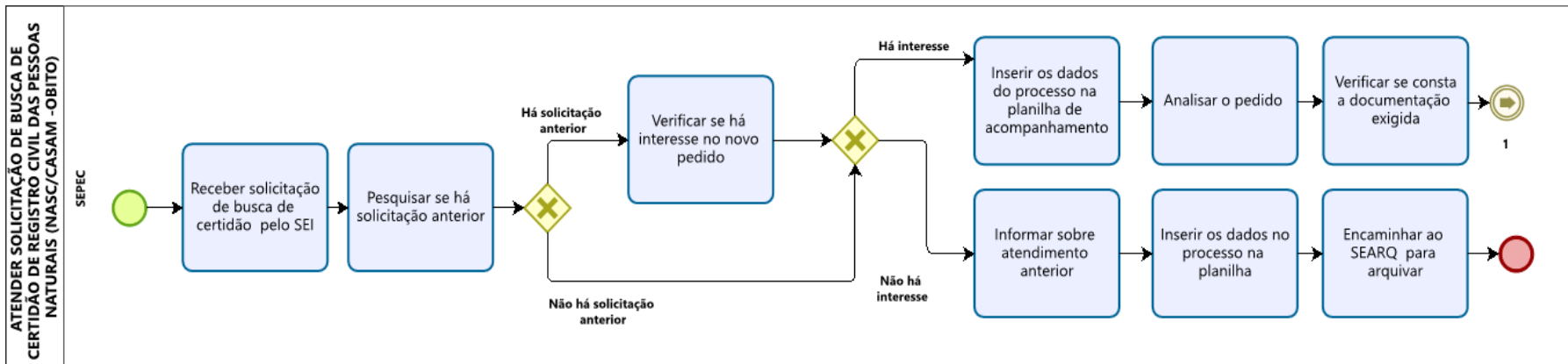

**CONTINUAÇÃO**

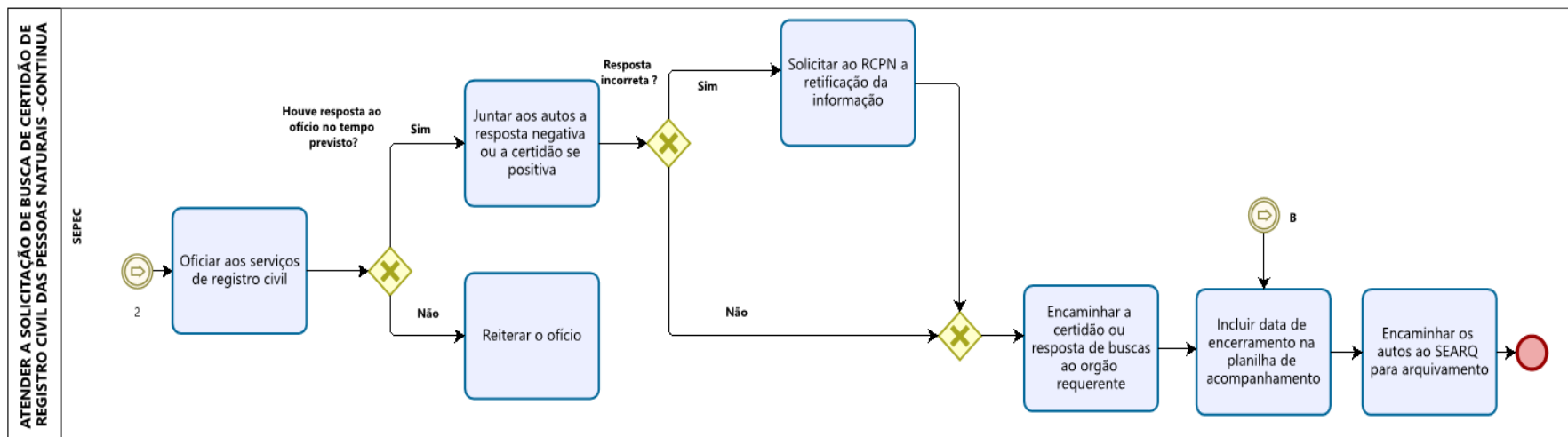
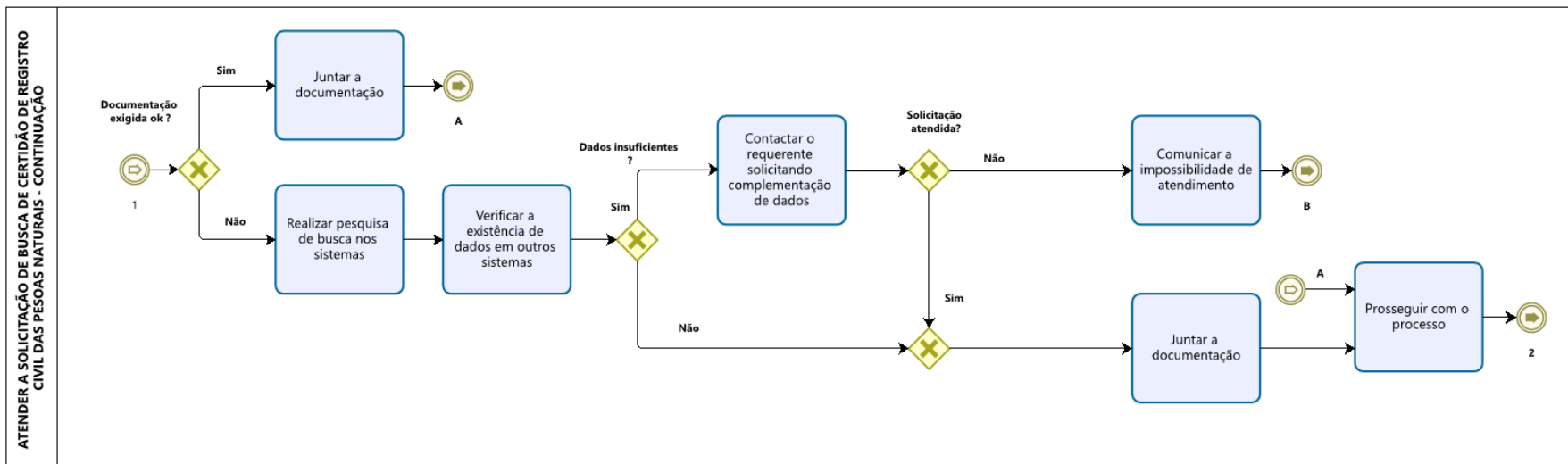

### 4.2 Processar ou Auxiliar no Processamento de Feitos de Registro Tardio de Nascimento

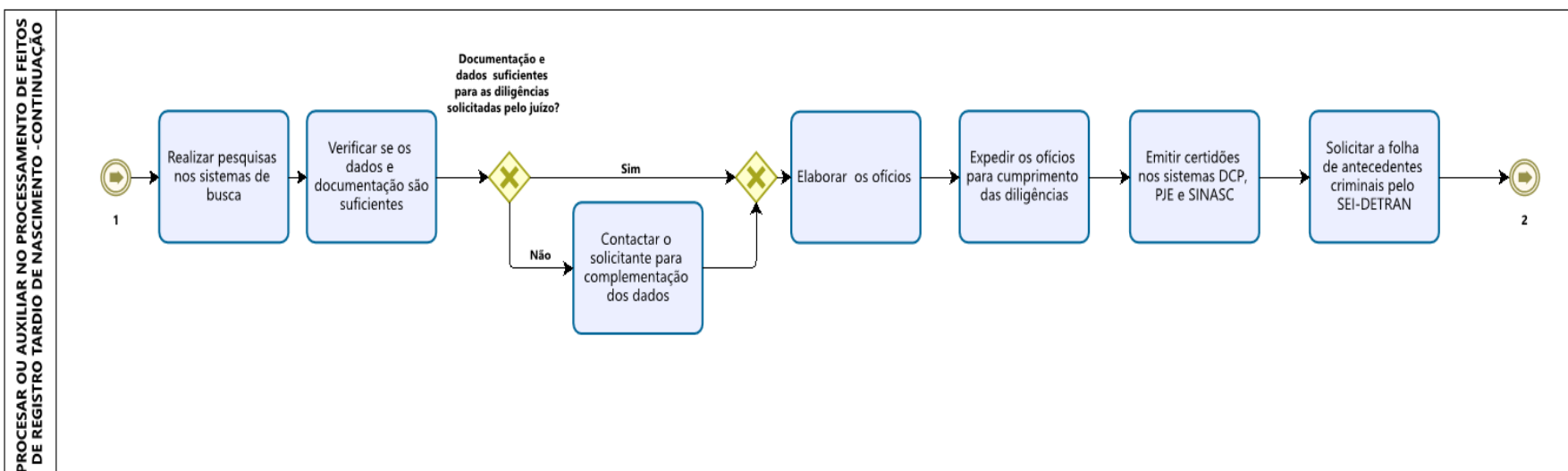
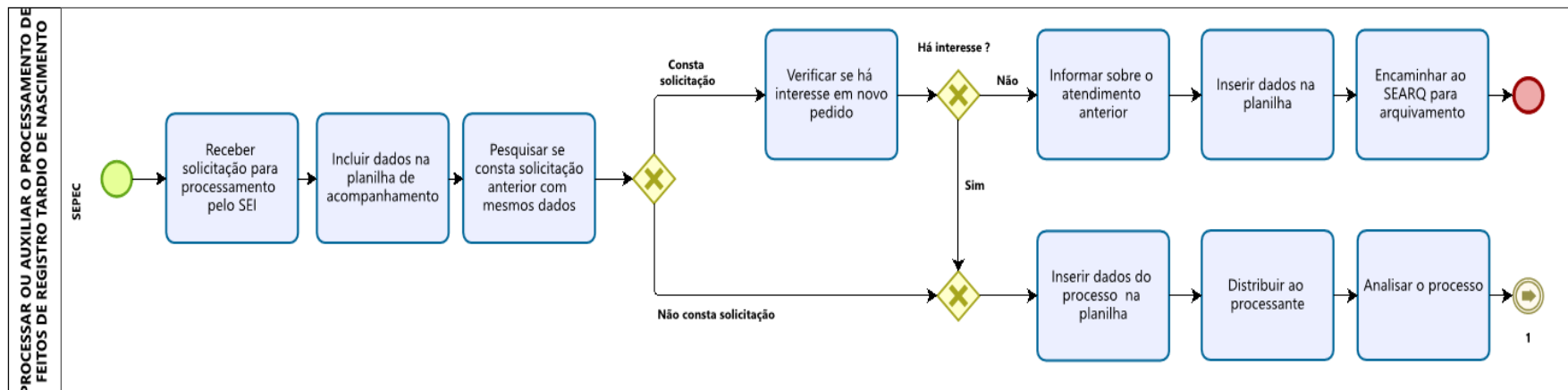

**CONTINUAÇÃO**

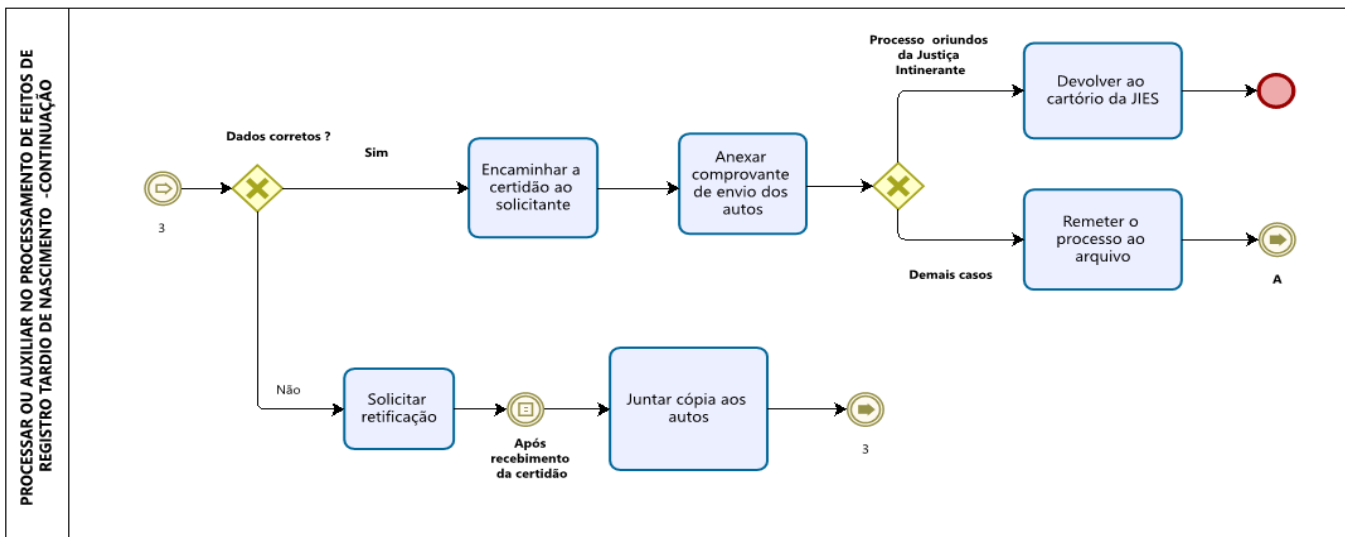
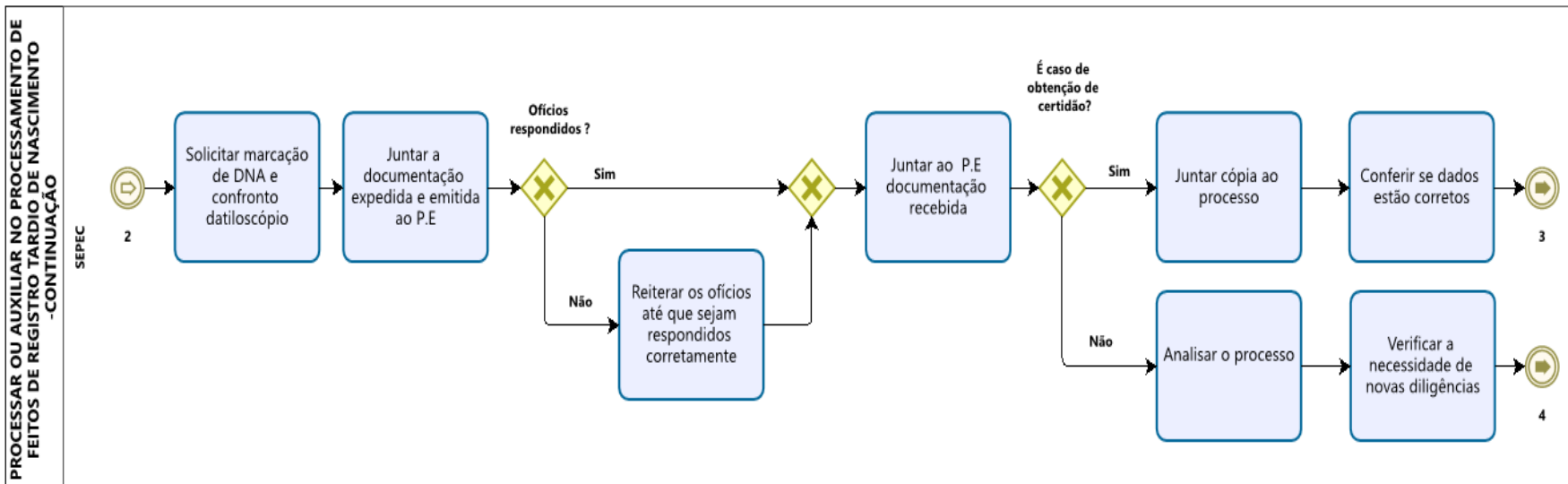

**CONTINUAÇÃO**

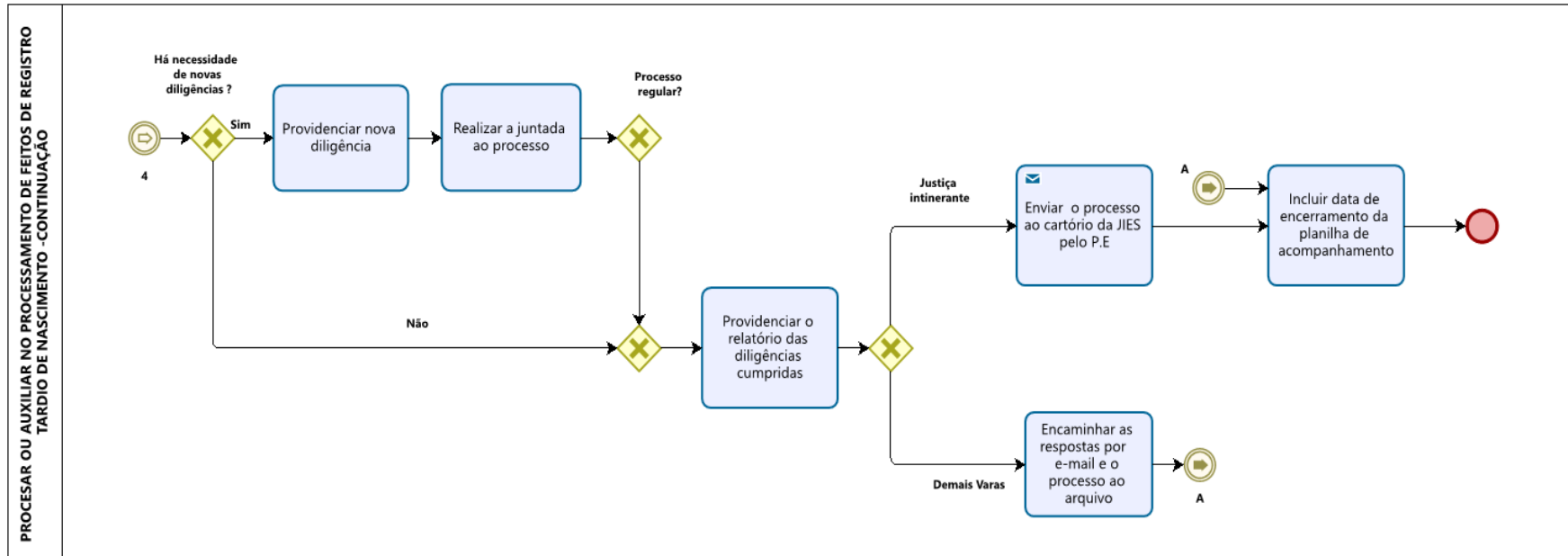

**4.3 ATENDER SOLICITAÇÃO DE BUSCA DE CERTIDÃO CRIMINAL, CÍVEL, DE INVENTÁRIO, DE FALÊNCIA E DE EXECUÇÃO FISCAL**

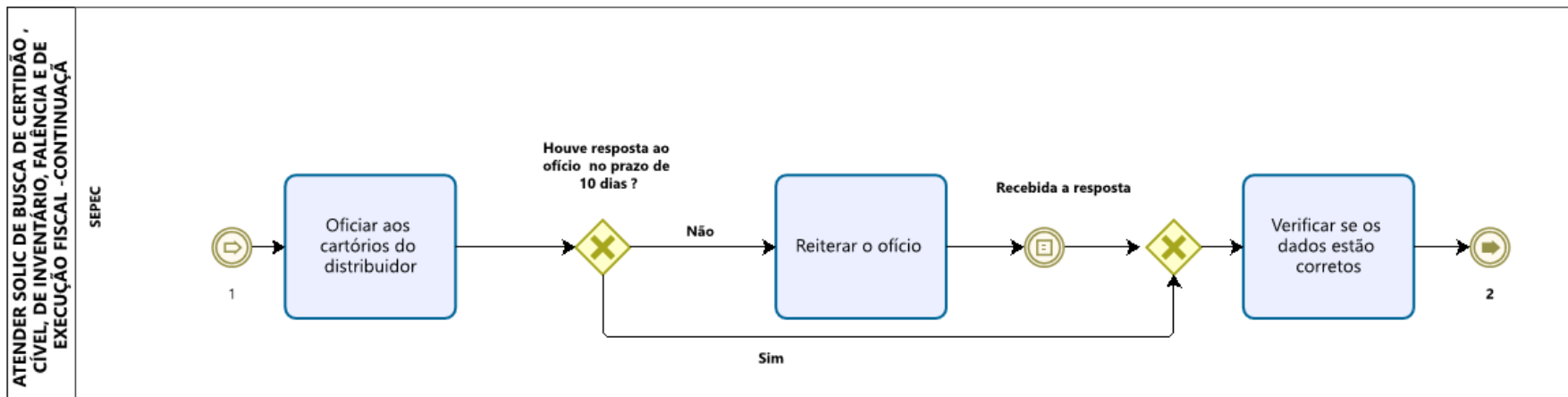
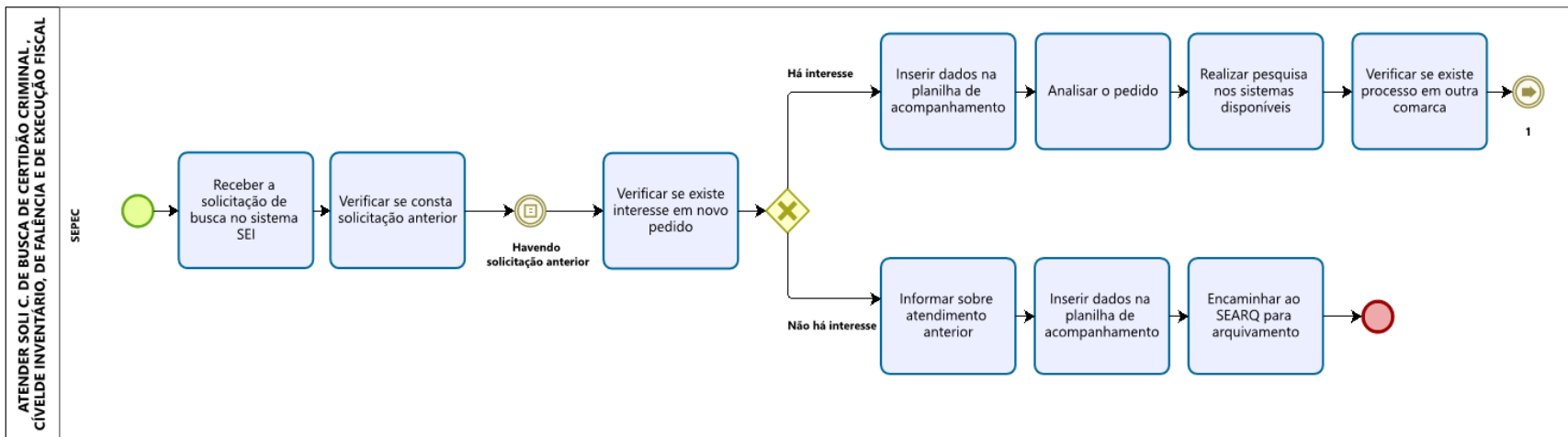

**CONTINUAÇÃO**

